

# Tepelné čerpadlá WAMAK WW voda - voda - Hlavné rozmery

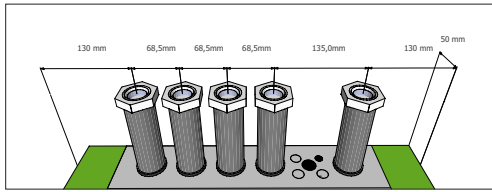

Rozmery:	a - šírka mm	b - hĺbka mm	c - výška mm
WW 06 - 26	600	580	1100
TWW 28 - 50	800	580	1100
TWW 59 - 115	1000	750	1100

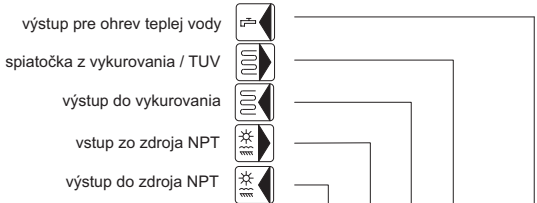
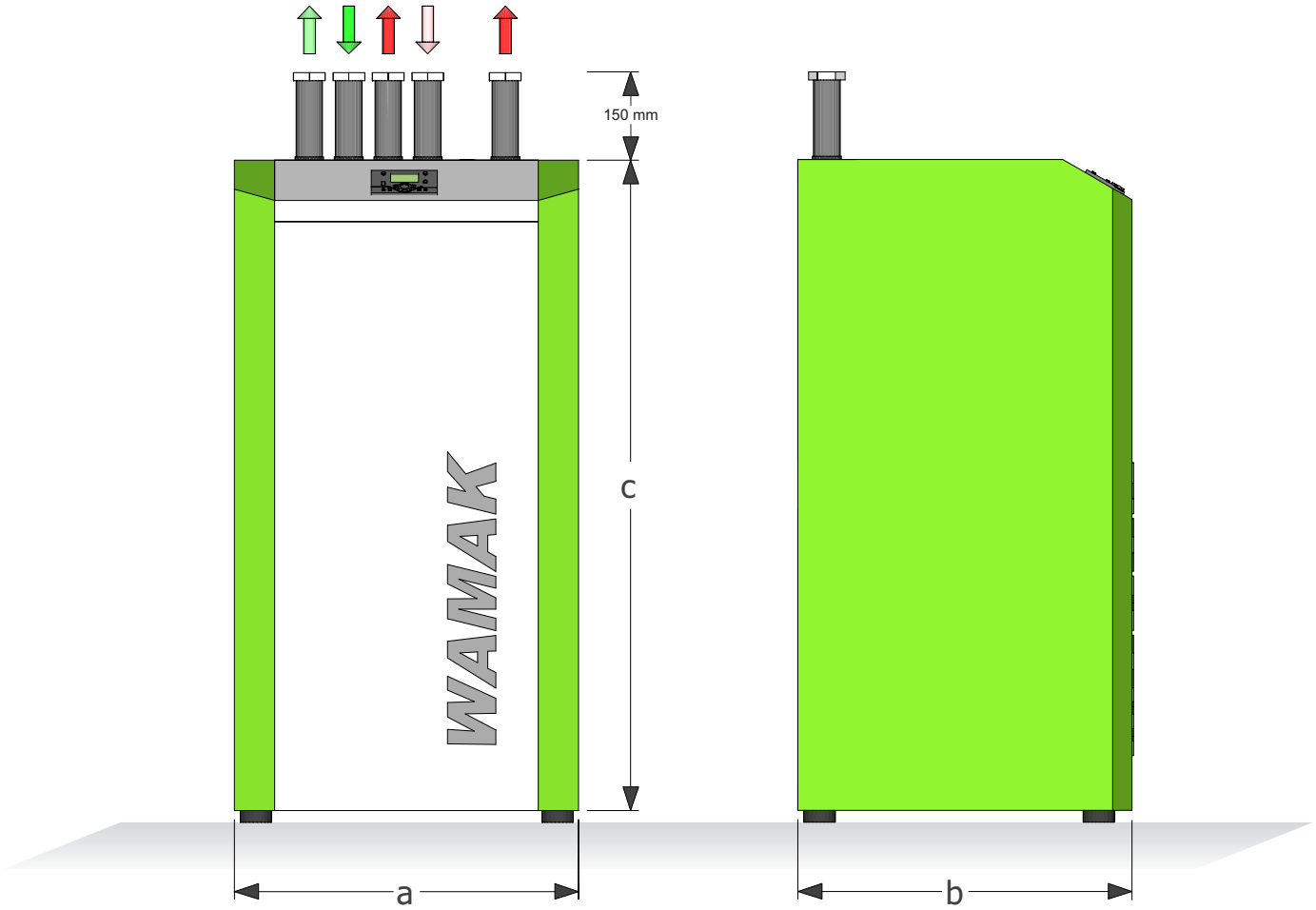

Opcionálne môžu byť výstupy z tepelného čerpadla na zadnej strane

Otvory pre elektrické pripojenie

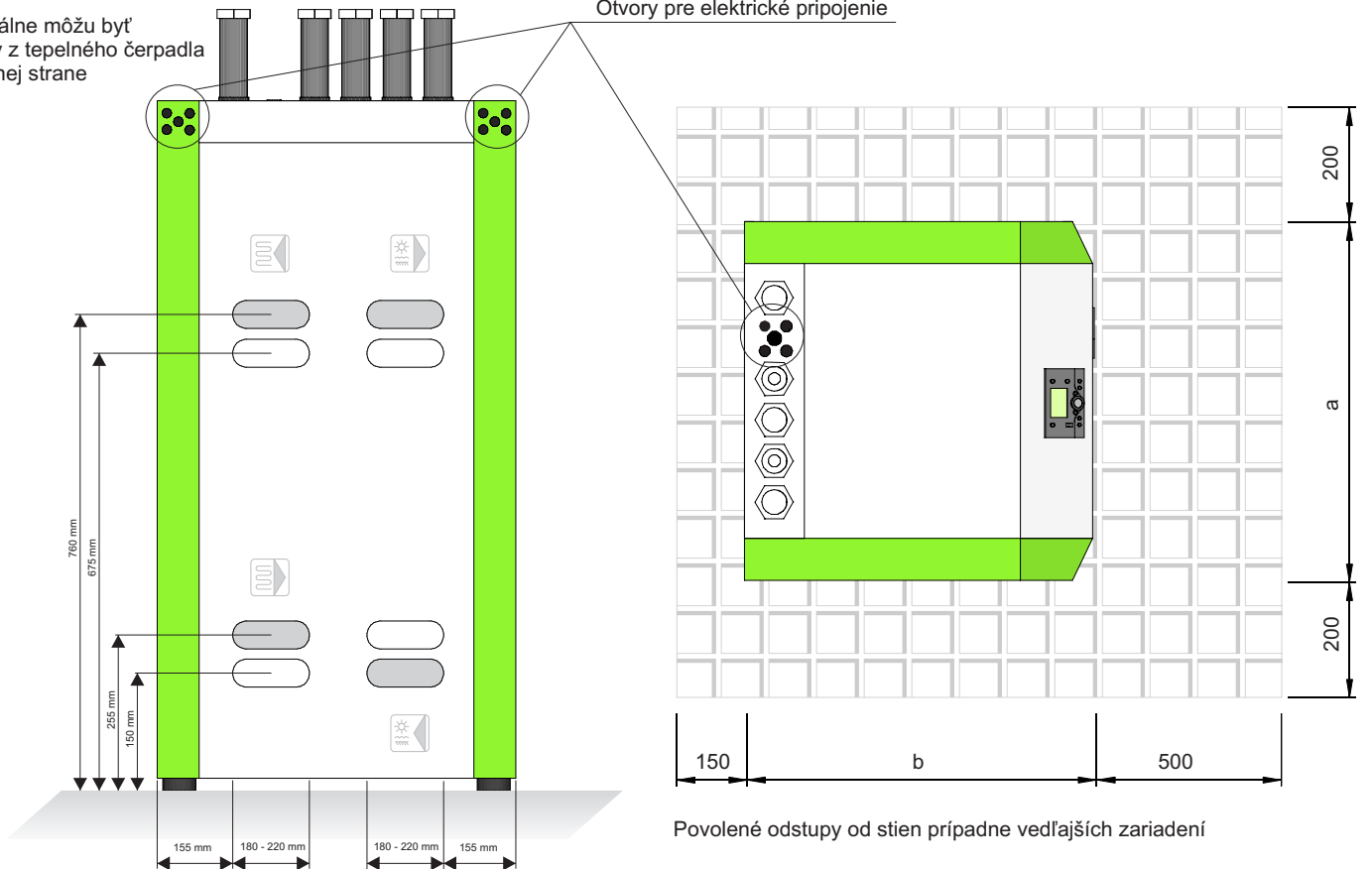

Povolené odstuhy od stien prípadne vedľajších zariadení



# Umiestnenie akčných a regulačných komponent v tepelnom čerpadle

## LEGENDA

- 1 - zdroj - výstup
- 2 - zdroj - vstup
- 3 - vykurovanie - výstup
- 4 - vykurovanie / TUV - spätočka
- 5 - ohrev teplej vody - výstup
- B21 - teplota výstupu do spotreby
- B71 - teplota vstupu zo spotreby
- B91 - teplota zdroja na vstupe
- B92 - teplota zdroja na výstupe
- B9 - vonkajšia teplota
- K25 - elektrovložka na výstupe
- Q9 - obehové čerpadlo kondenzátora
- Q3 - zónový prepínací ventil
- Q8 - ponorné čerpadlo
- E14 - preťaženie zdroja / pripojené v TC - pomocný kontakt
- E15 - prietokový spínač pre zdroj / doporučené príslušenstvo

## ZDROJOVÁ STUDŇA

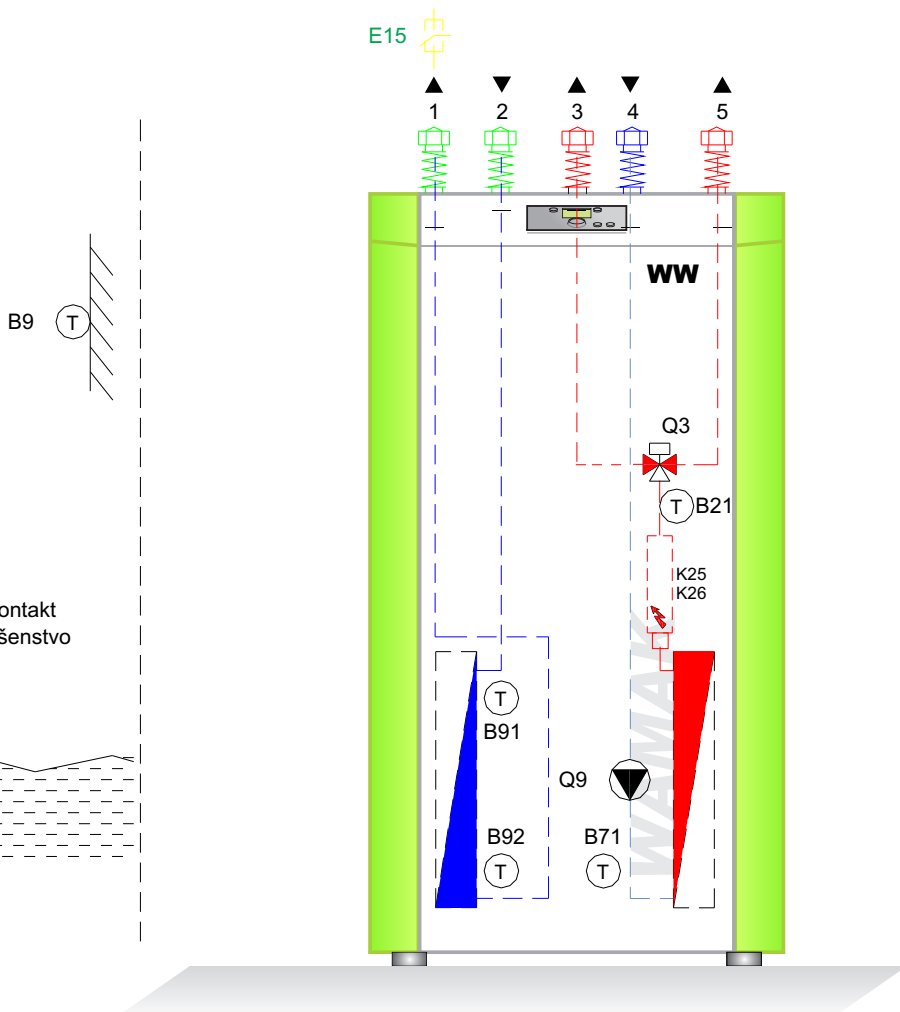
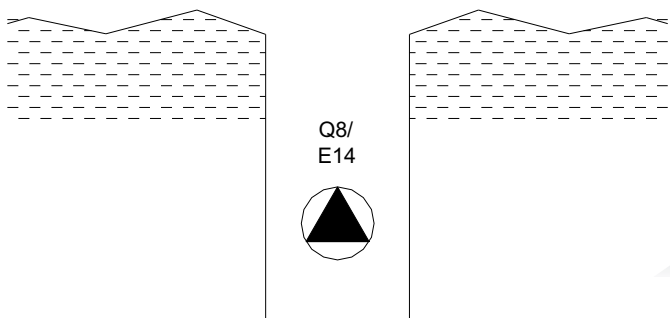

Pozn.:

Systémy typu TWW neobsahujú prídavné dokurovanie, obehové čerpadlo a prepínací ventil.

Systémy DuoBlock neobsahujú štandardne prepínací ventil. Pri kombinácii so zasobníkovým ohrievačom teplej vody sa inštaluje prepínací ventil do skrine tepelného čerpadla.

Rozsah výbavy sa môže líšiť pre jednotlivé výkonové rady.

# Schematické pripojenie tepelného čerpadla WAMAK voda - voda k ponornému čerpadlu

## Schéma bez výmenníka

### LEGENDA:

- 1 - tepelné čerpadlo WAMAK s pružnými izolovanými hadicami pre zamedzenie prenosu vibrácií
- 2 - snímač prietoku vody
- 3 - preplachovacie armatúry
- 4 - filter
- 5 - uzatváracie armatúry
- 6 - elektrické vedenie pre ovládanie ponorného čerpadla
- 7 - elektroizvodná krabička pre pripojenie ponorného čerpadla
- 8 - mosazné rozoberacie koleno pre PE hadicu
- 9 - šachta
- 10 - spätná klapka
- 11 - ponorné čerpadlo
- 12 - vsakovacia studňa

### Poznámky:

- Pred začiatkom montáže je nevyhnutné vykonať čerpaciu a vsakovaciu skúšku a prepláchnuť prívodné a odvodné potrubie
- Potrubia a armatúry vo vnútri objektu musia byť izolované kaučukovou izoláciou proti vytváraniu orosenia na povrchu

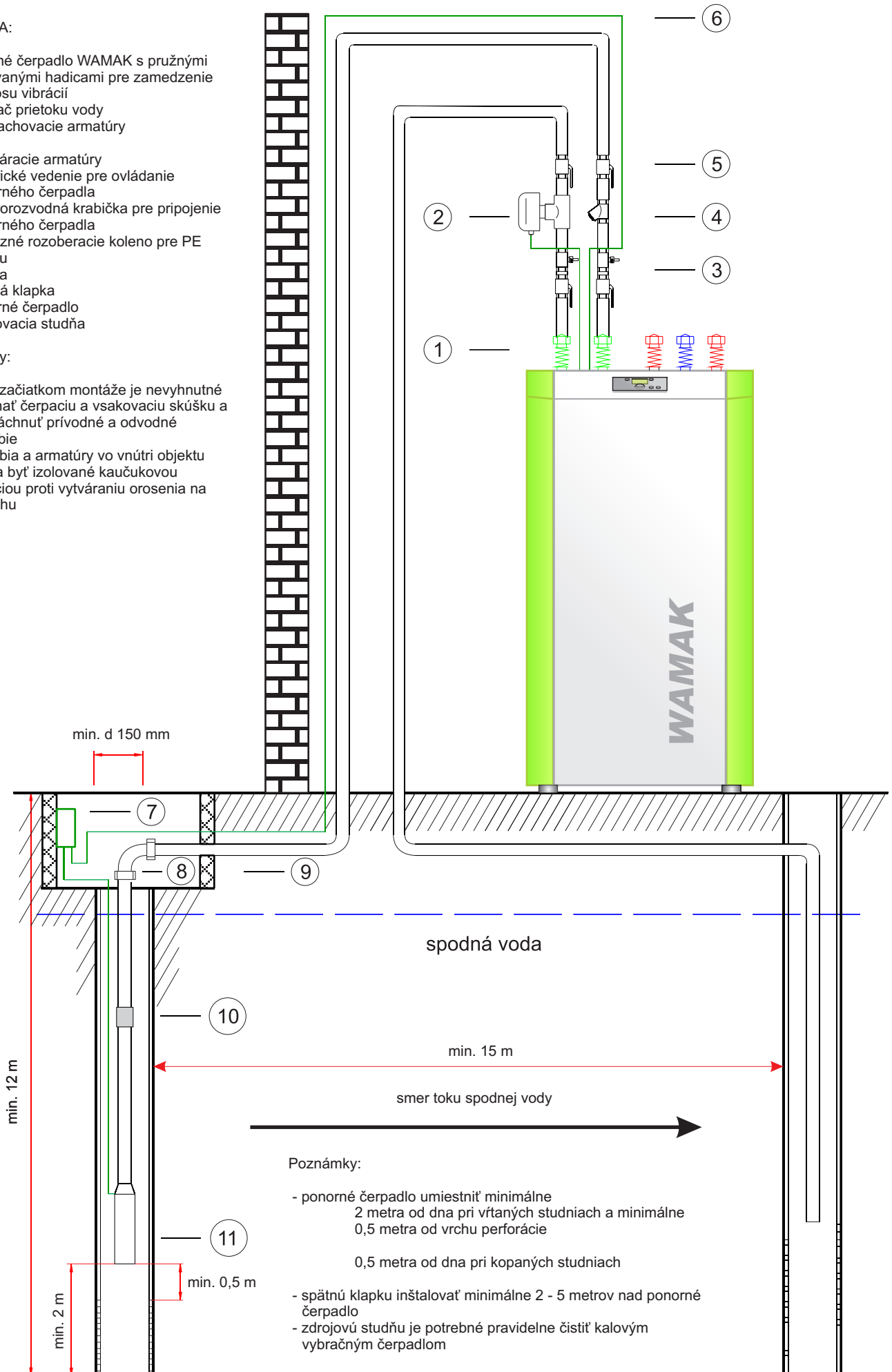

# Schematické pripojenie tepelného čerpadla WAMAK voda - voda k ponornému čerpadlu

## Schéma s medzivýmenníkom

### LEGENDA:

- 1 - tepelné čerpadlo WAMAK BW s pružnými izolovanými hadicami pre zamedzenie prenosu vibrácií
- 2 - snímač prietoku vody
- 3 - poisťná sada s expanznou nádobou primárneho okruhu
- 4 - filter
- 5 - uzatváracie armatúry
- 6 - elektrické vedenie pre ovládanie ponorného čerpadla
- 7 - elektrorozvodná krabička pre pripojenie ponorného čerpadla
- 8 - mosazné rozeberacie koleno pre PE hadicu
- 9 - šachta
- 10 - spätná klapka
- 11 - ponorné čerpadlo
- 12 - výmenník voda / soľanka
- 13 - vsakovacia studňa

### Poznámky:

- je možné použiť tepelné čerpadlo WAMAK BW zem - voda, ktoré má zabudované obehové čerpadlo soľanky. Ak sa inštaluje tepelné čerpadlo WAMAK WW voda - voda s medzivýmenníkom, je nutné použiť propojovací modul s obehovým čerpadlom soľanky
- Pred začiatkom montáže je nevyhnutné vykonať čerpaciu a vsakovaciu skúšku a prepláchnuť prívodné a odvodné potrubie
- Potrubia a armatúry vo vnútri objektu musia byť izolované kaučukovou izoláciou proti vytváraniu orosenia na povrchu

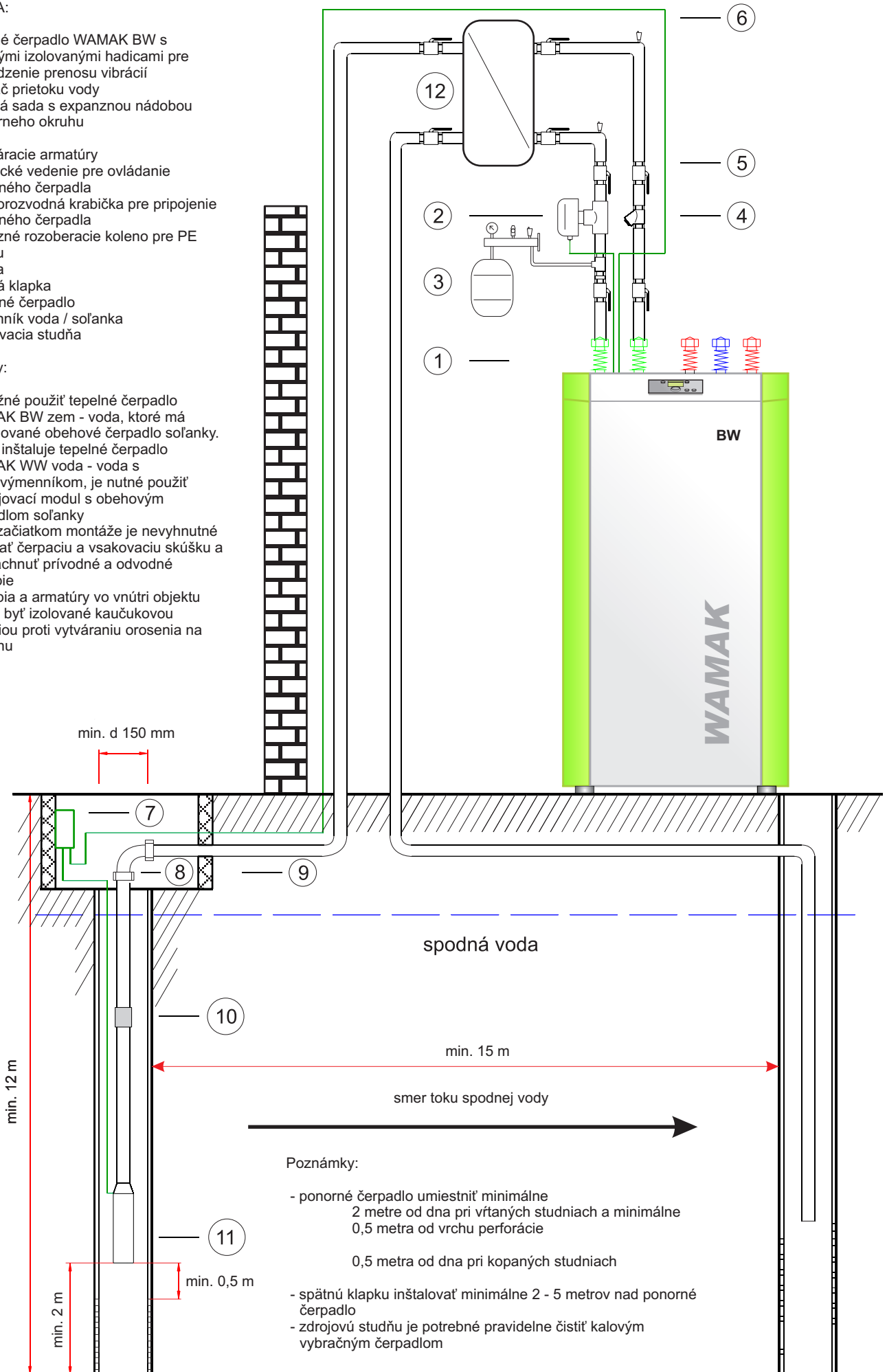

# Pripojovacie a preplachovacie moduly pripojenia tepelného čerpadla WAMAK WW

## Pripojovací modul PMTC WW 01

vstup zo zdroja NPT

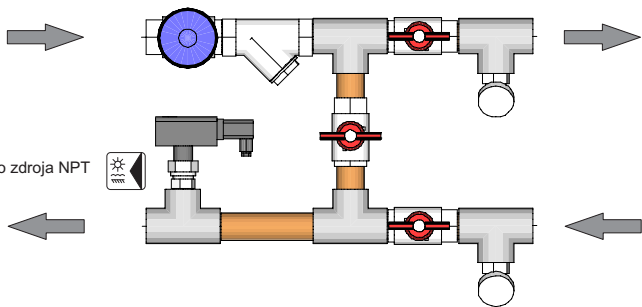

výstup do zdroja NPT

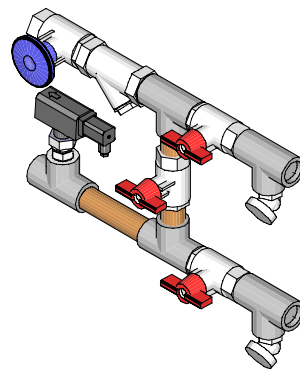
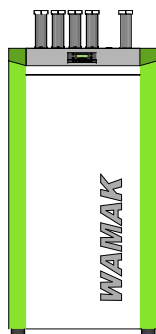

## Pripojovací modul s medzivýmenníkom PMTC WW 02

vstup zo zdroja NPT

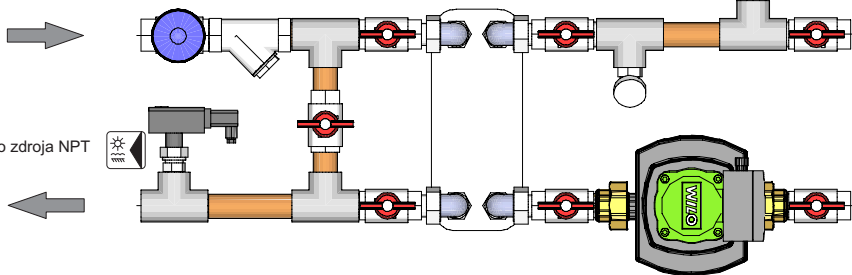

výstup do zdroja NPT

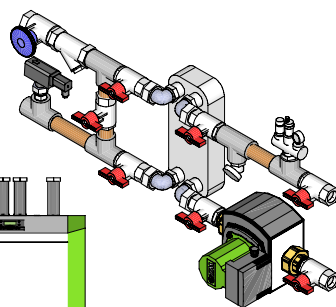
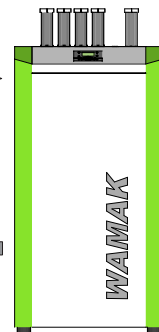

## Pripojovací modul pasívneho chladenia MPCH

vstup zo zdroja NPT

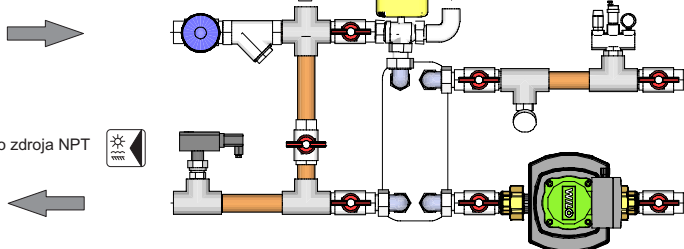

výstup do zdroja NPT

vstup do chladenia

spiatka z chladenia

